

Vis à métaux à tête bombée et collet carré avec écrou hexagonal DIN 603/555 Acier Electro zingué 4.6 M10X40

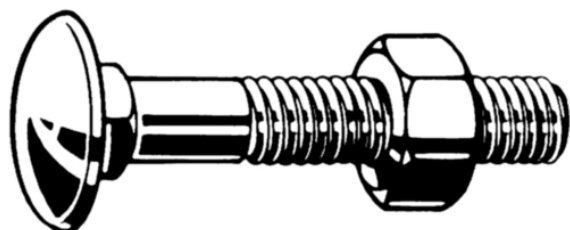

Numéro d'article	08250.100.040
Marque	-
UBB	950351605221
UNSPSC	31161612
EAN	8715492555472
PKG. de 100	Boîte complete uniquement

Paramètres techniques

Diamètre (d-D)	M10
Longueur (L) (mm)	40
Remarks (lov)	La classe des écrous correspondantes est de 4 au minimum.
Classe	4.6
Matière	Acier
Direction du filetage	Droit
Revêtement	Electro zingué
Filetage	Filetage métrique

Normes

ISO	≈8677/4034
BS	≈4933/3692
NF	≈E27-351 / E25-402
DIN	603/555

Spécifications techniques

b (min.): 125mm<L≤200mm	32
b (min.): L>200mm	45
b (min.): L≤125mm	26
d _k (max.)	24.65
k (max.)	5.38
m	8
P	1.50
f _n (max.)	6.6
s	17

Dessin technique

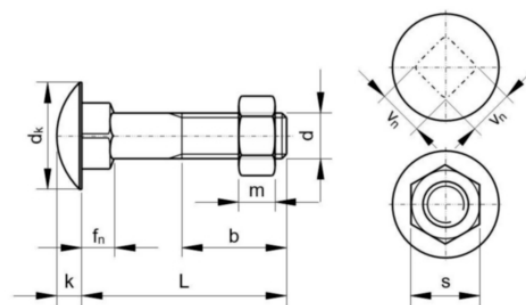

V_n (max.)

10.58

